

# ガラスファスナー

## ガラスのひび割れ補修

材料： 飲料空き缶(スチール/アルミ)

工具： リキバサミ、ラジオペンチ、木槌

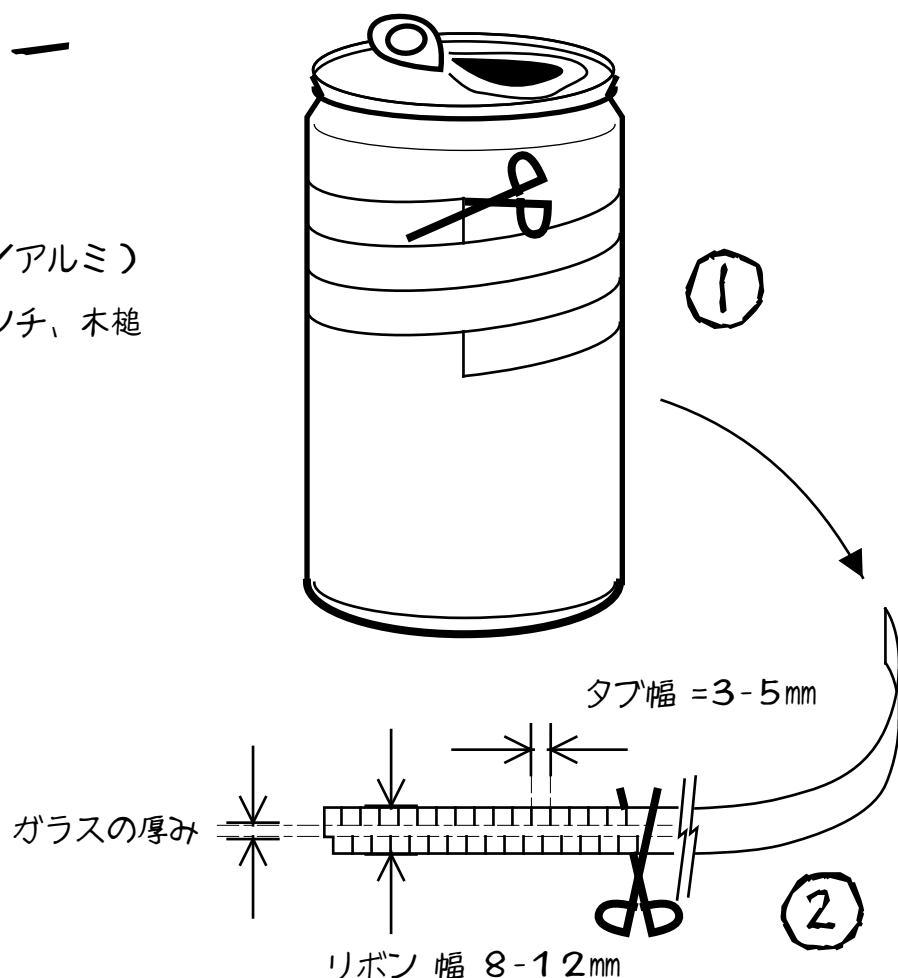

- 1) ひび割れの長さにビール缶から螺旋状にリボンを切り出す。
- 2) リボンの中央にガラスの厚み分だけ残して両側に半幅ずらした切れ目を入れ、タブにする。
- 3) ラジオペンチの先でタブを交互に上下に折り曲げる
- 4) ガラスを平らな面に置き、ひび割れの間にはき込む。
- 5) 木槌や木片等で押さえたり、軽く叩いてタブの折れ曲がりをガラス面に馴染ませる。

